

# LUNA LED-streetLight (small) 30W/60W/80W

NEU

## Straßen- Siedlungs- und Quartiersbeleuchtung



Geeignet für Anliegerstraßen, Wohnstraßen, Parkplätze sowie Radwege, Fußwege und Grünanlagen. Beleuchtung für ein- oder beidseitige Anordnung von Masten, auch mit geringerer Lichtpunkthöhe und weiten Abständen.

- Werkzeugloses Öffnen der Leuchte
- Neues blendarmes Linsensystem
- Werkzeuglose Reparatur vor Ort
- Montage: vertikal oder horizontal
- Absturzsicherung (Fangseil)
- Neigungswinkel einstellbar  $-15^\circ$  bis  $+15^\circ$  (integrierte Montagehilfe zur Ausrichtung)
- Gehäuse aus Aluminiumdruckguss, Oberfläche: pulverbeschichtet (Self-clean)
- Optische Abdeckung: IK10 (UV- und witterungsbeständig)
- Höchste Effizienz aller Systemkomponenten
- Überspannungsschutz bis 10kV
- Power-Off Protection
- Vibrationsunempfindlich

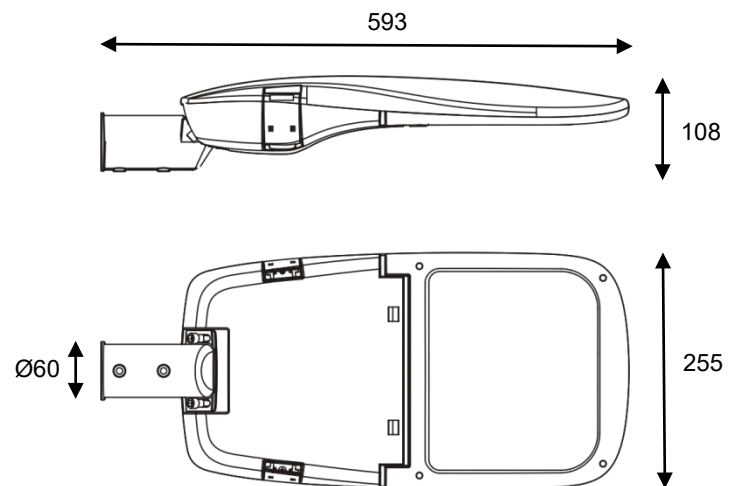

• Alle Angaben in Millimeter (mm)

Die Firma Braun Lighting Solutions e. K. ist ein Teil der Exportinitiative "Energie Effizienz - Made in Germany" - initiiert vom Bundesministerium für Wirtschaft und Technologie. Aufgrund der komplexen Kombinationsmöglichkeiten unterschiedlicher Netzteile und LED-Modulen stellen die angegebenen typischen Werte der technischen LED-Parameter sowie der Leistungsparameter nur rein statistische Größen dar, die nicht notwendigerweise den tatsächlichen technischen Parametern jedes einzelnen Produkts, das vom typischen Wert abweichen kann, entsprechen. Die in diesem Dokument enthaltenen Informationen sowie Abbildungen sind nicht Bestandteil eines Angebots oder Vertrags. Die Produktparameter können sich aufgrund technischer Innovationen verändern und werden ohne gesonderte Benachrichtigung vorgenommen. Fertigung nach DIN EN-, VDE-Vorschriften, das Produkt entspricht den EMV-Vorschriften.

BRAUN Lighting Solutions e.K.  
Nunsdorfer Ring 2-10  
12277 Berlin  
Germany

[www.braun.lighting](http://www.braun.lighting)  
[info@braun-lighting.com](mailto:info@braun-lighting.com)  
+49 (0)30 700 77 63-100  
+49 (0)30 700 77 63-101

 **BRAUN**<sup>®</sup>  
LIGHTING SOLUTIONS

# LUNA LED-streetLight (small) 30W/60W/80W

NEU

## Straßen- Siedlungs- und Quartiersbeleuchtung

LUNA small 3000K, 4000K, 5000K, 5700K	Lichtstrom (lm)		
	30 Watt	60 Watt	80 Watt
Typ II-S	3870 lm	8340 lm	10480 lm
Typ II-M	3900 lm	8400 lm	10480 lm
Typ III-M	3780 lm	7980 lm	10240 lm
Typ IV-M	3690 lm	8160 lm	10160 lm
Typ V	3570 lm	7980 lm	10160 lm
Typ V-A	3570 lm	7980 lm	10160 lm

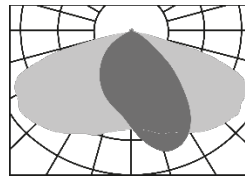

Typ II-S

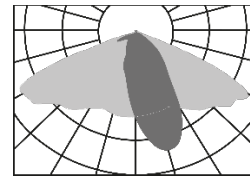

Typ II-M

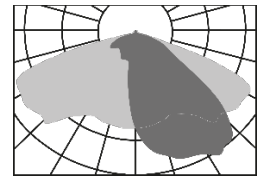

Typ III-M

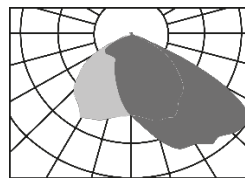

Typ IV-M

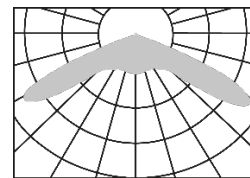

Typ V

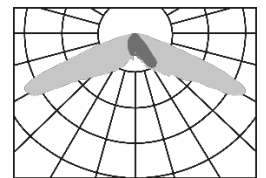

Typ V-A

## TECHNISCHE DATEN





Nominale Farbtemperatur:	3000K   4000K   5000K   5700K
Lichtfarbe:	warmwhite   neutralwhite   coolwhite
CRI:	> 80
LED-Modul:	BRAUN® Cluster-Modul 9
Leistungsaufnahmen LUNA (small):	30 Watt   60 Watt   80 Watt
Schaltfunktion (Standard):	ON/OFF (optionale Schnittstellen: 1-10V, AstroDIM oder DALI)
Zulässige Betriebsspannung:	100-240VAC, 50/60Hz
Zulässige Umgebungstemperatur:	-40°C bis 50°C
Schutzgrad Leuchte und LED-Raum:	IP65
Optische Abdeckung (Stoßfestigkeit):	PMMA (IK10)
Leuchtenanschluss (vertikal/horizontal):	Ø60mm (Zopfmaß)
Hauptmaße (L/B/H) + Gewicht:	593x255x108mm, ca. 5,0kg
Schutzklasse 1 (optional Schutzklasse 2):	SK I (optional SK II)

Optionales Zubehör: Dämmerungsschalter, HF-Sensorik, PIR Infrarot Sensorik.

Als „Stand-Alone-System“ können alle Leuchten aus der Serie LUNA, Netzspannungsunabhängig, mit einem Solarpanell (20W/30W/50W/150W) kombiniert werden.

Die Firma Braun Lighting Solutions e. K. ist ein Teil der Exportinitiative 'Energie Effizienz - Made in Germany' - initiiert vom Bundesministerium für Wirtschaft und Technologie. Aufgrund der komplexen Kombinationsmöglichkeiten unterschiedlicher Netzteile und LED-Modulen stellen die angegebenen typischen Werte der technischen LED-Parameter sowie der Leistungsparameter nur rein statistische Größen dar, die nicht notwendigerweise den tatsächlichen technischen Parametern jedes einzelnen Produkts, das vom typischen Wert abweichen kann, entsprechen. Die in diesem Dokument enthaltenen Informationen sowie Abbildungen sind nicht Bestandteil eines Angebots oder Vertrags. Die Produktparameter können sich aufgrund technischer Innovationen verändern und werden ohne gesonderte Benachrichtigung vorgenommen. Fertigung nach DIN EN-, VDE-Vorschriften, das Produkt entspricht den EMV-Vorschriften.

BRAUN Lighting Solutions e.K.  
Nunsdorfer Ring 2-10  
12277 Berlin  
Germany

 [www.braun.lighting](http://www.braun.lighting)  
 [info@braun-lighting.com](mailto:info@braun-lighting.com)  
 +49 (0)30 700 77 63-100  
 +49 (0)30 700 77 63-101

 **BRAUN**<sup>®</sup>  
LIGHTING SOLUTIONS